

LOCATION OF FEATURES / UBICACION DE LOS BOTONES / EMBLACEMENT DES BOUTONS

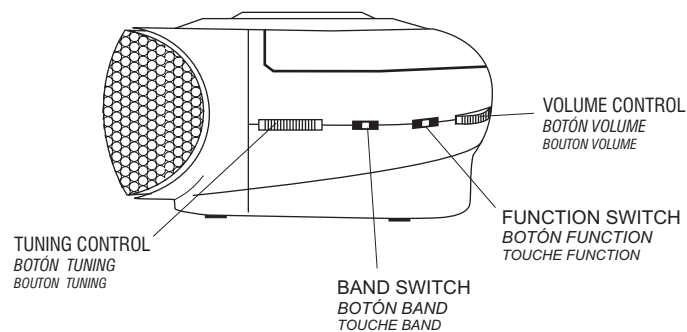

1 POWER SOURCES / FUENTES DE ALIMENTACIÓN / SOURCES D'ALIMENTATION
AC POWER / CABLE DE ALIMENTACIÓN / CÂBLE D'ALIMENTATION

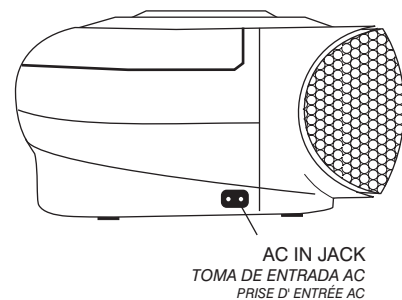
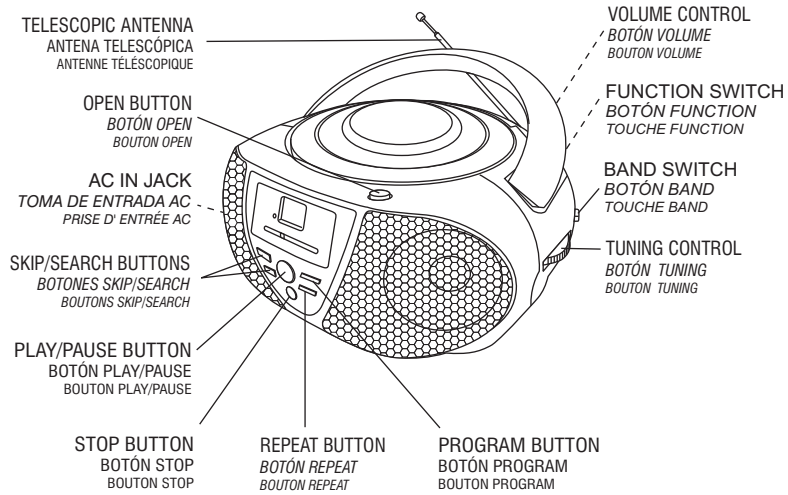
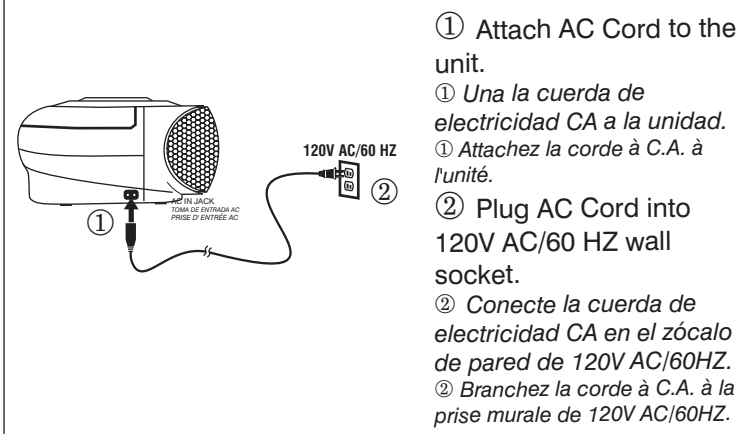

BATTERIES / PILAS / PILES

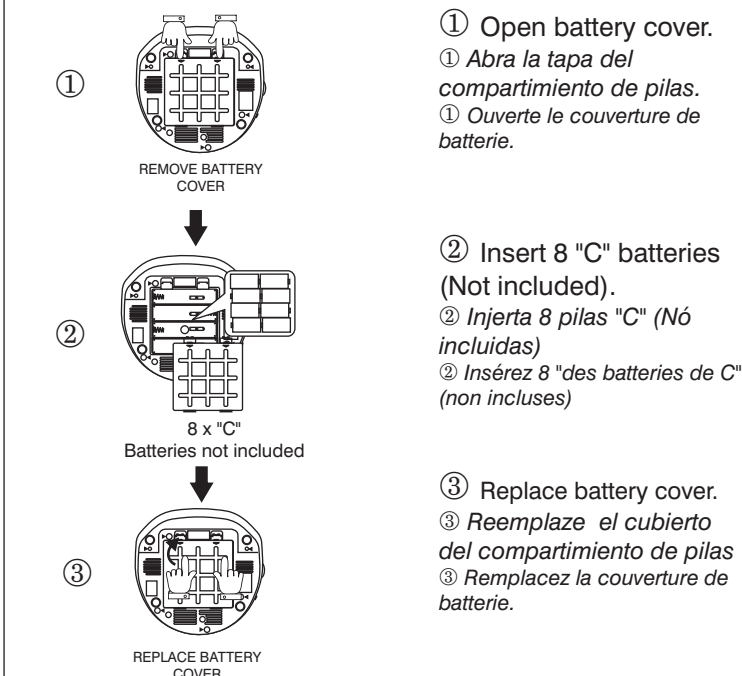

TO TURN ON THE UNIT / PARA GIRAR LA UNIDAD / POUR ALLUMER L'UNITÉ

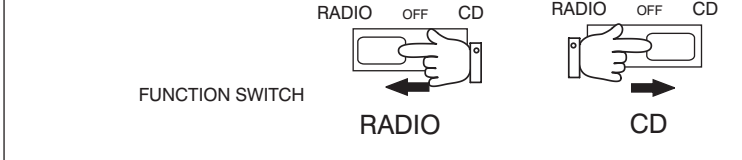

TO TURN OFF THE UNIT / PARA APAGAR LA UNIDAD / POUR ÉTEINDRE L'APPAREIL

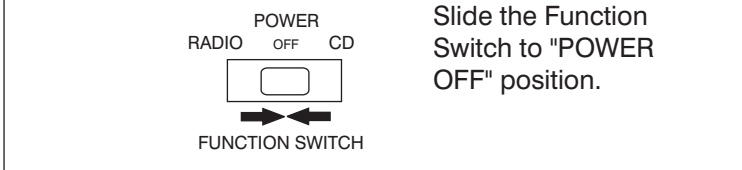

2 LISTENING TO THE RADIO / ESCUCHA DE LA RADIO / ÉCOUTE DE LA RADIO

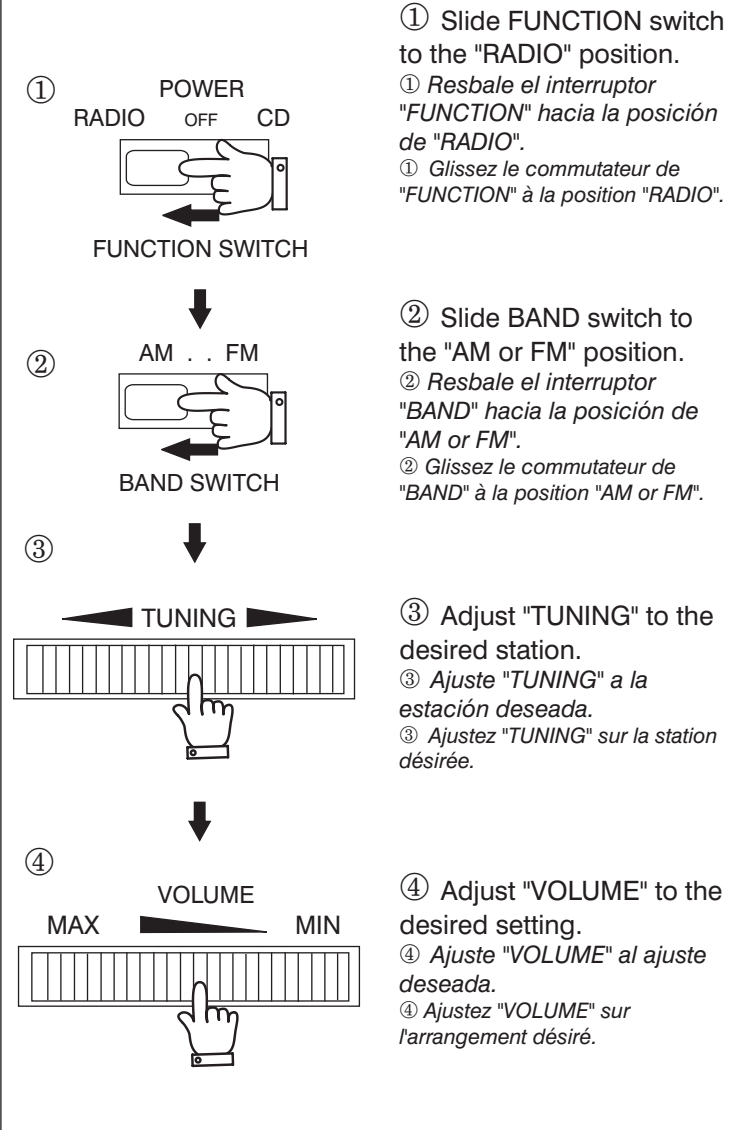

TO IMPROVE RECEPTION / PARA MEJORAR LA RECEPCIÓN / POUR AMÉLIORER LA RÉCEPTION

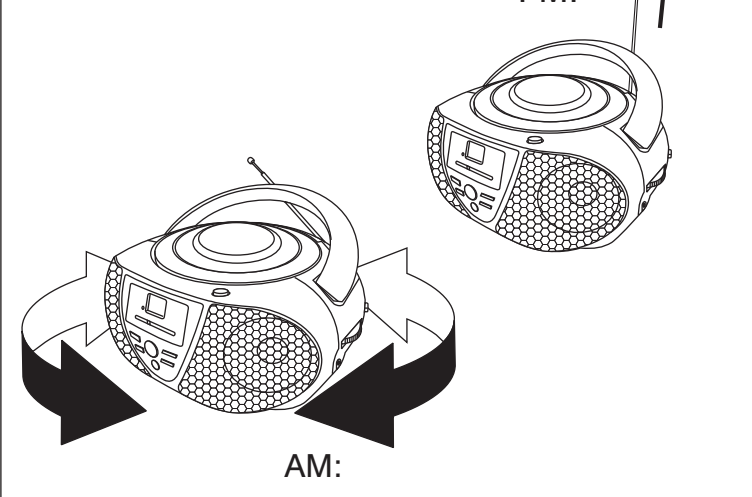

3 LISTENING TO A CD / ESCUCHE UN DISCO COMPACTO / ÉCOUTE D'UN DISQUE COMPACT

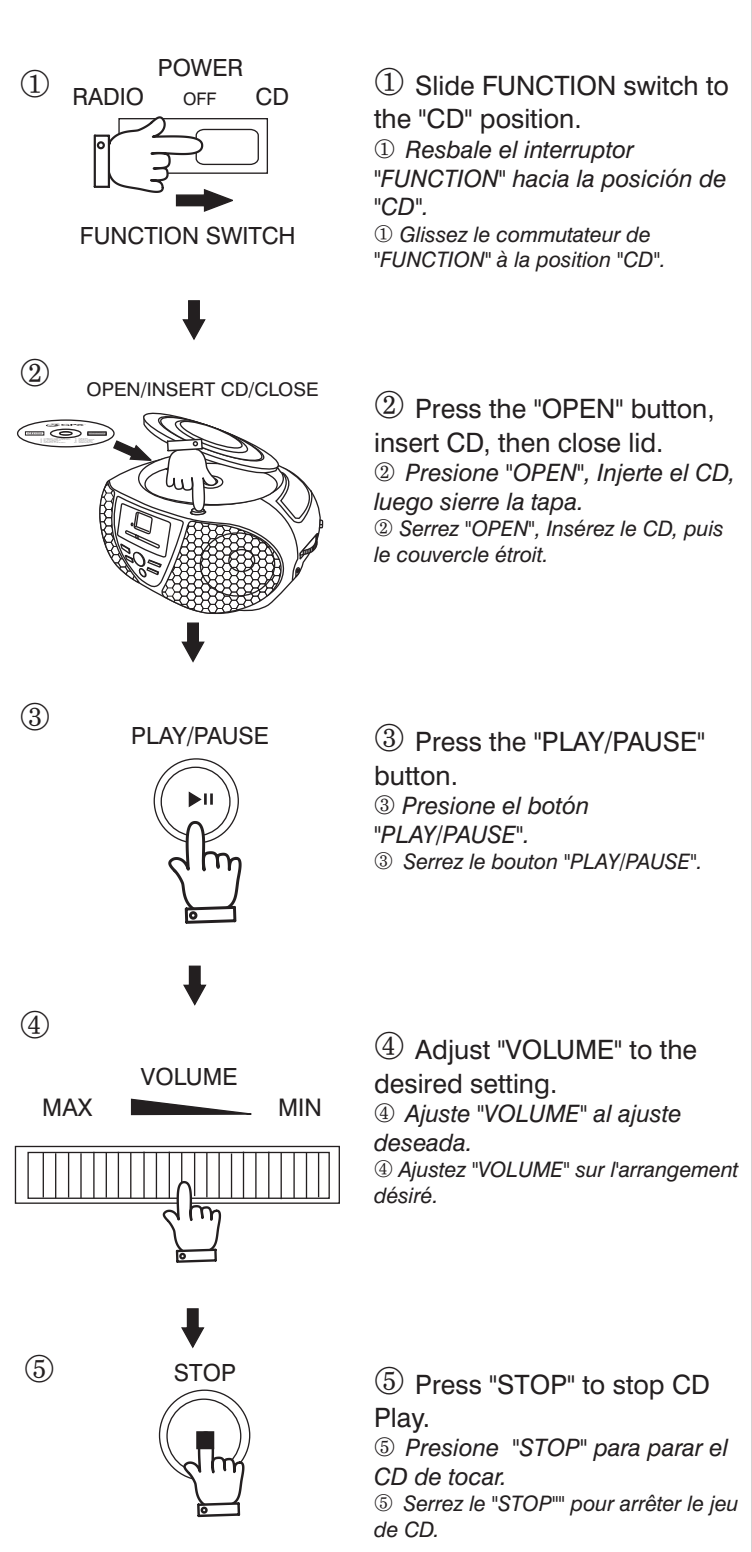

3 LISTENING TO A CD / ESCUCHE UN DISCO COMPACTO / ÉCOUTE D'UN DISQUE COMPACT

PAUSE / PAUSA / FAIRE UNE PAUSE

① **PLAY/PAUSE**

① Press the "PLAY/PAUSE" button to pause CD.
① Presione el botón "PLAY/PAUSE" para pausar el CD.
① Pressez le bouton "PLAY/PAUSE" pour ralentir le CD.

NOTE: When "PAUSE" has been activated the NUMBER will flash.
~Cuando "PAUSE" está activado, el indicador NÚMERO destellará
~Quand la "PAUSE" est activée, l'indicateur de NOMBRE clignotera

TO CANCEL / CANCELAR / ANNULER

② **PLAY/PAUSE**

② Press the "PLAY/PAUSE" button again to cancel pause.
② Presione el botón "PLAY/PAUSE" para cancelar la pausa.
② Appuyez sur le bouton de PLAY/PAUSE pour décommander la pause.

This unit plays CD, CD-R and CD-RW discs. Note: CD-R/CD-RW discs must be first be finalized.
Este aparato reproduce discos CD, CD-R y CD-RW. Nota: Los discos CD-R/CD-RW tienen que haber terminado de tocar.
Cet appareil lit des disques CD, CD-R et CD-RW. Remarque: Les disques CD-R/CD-RW auront fini.

SKIP / SALTAR / SAUTER

① **SKIP/SEARCH DN**

① Press the "SKIP/SEARCH" button to skip to the previous song.
① Presione el botón "SKIP/SEARCH DN" para ir a la canción anterior
① Pressez le bouton "SKIP/SEARCH DN" pour aller à la chanson précédente

② **SKIP/SEARCH UP**

② Press the "SKIP/SEARCH" button to skip to the next song.
② Presione el botón "SKIP/SEARCH UP" para ir a la canción siguiente
② Pressez le bouton "SKIP/SEARCH DN" pour aller à la chanson suivante

SEARCH / BUSCAR / RECHERCHER

① **SKIP/SEARCH DN**

① Press and HOLD the "SKIP/SEARCH" button to search backwards through the current song.
① Presione y SOSTENGA el botón "SKIP/SEARCH DN" para atrasar la canción que está tocando.
① Appuyez sur et TENEZ le bouton d'"SKIP/SEARCH" pour rechercher vers le début par la chanson courante.

② **SKIP/SEARCH UP**

② Press and HOLD the "SKIP/SEARCH" button to search forward through the current song.
② Presione y SOSTENGA el botón "SKIP/SEARCH UP" para adelantar la canción que está tocando.
② Appuyez sur et TENEZ le bouton de "SKIP/SEARCH UP" pour rechercher expédie par la chanson courante.

TO REPEAT A DIFFERENT TRACK / PARA REPETIR UN TEMA DIFERENTE / POUR RÉPÉTIR UNE MÉLODIE DIFFÉRENTE

*In the play mode / En modo reproducción / Dans le mode lecture:

① **REPEAT**

① Press the "REPEAT" button once to repeat the current song continuously. The REPEAT Indicator will flash.
① Presione el botón "REPEAT" una vez para repetir la canción actual continuamente. El indicador REPEAT pestañeará.
① Appuyez sur le bouton de "REPEAT" une fois pour répéter la chanson courante sans interruption. L'indicateur de REPEAT clignotera.

② **REPEAT**

② Press the "REPEAT" button twice to repeat all tracks continuous. The REPEAT Indicator will illuminate.
② Presione el botón "REPEAT" dos veces para repetir todas las canciones continuamente. El indicador REPEAT se iluminará.
② Appuyez sur le bouton de "REPEAT" deux fois pour répéter les toutes les chansons sans interruption. -- l'illuminate de volonté d'indicateur de REPEAT.

TO CANCEL / CANCELAR / ANNULER

③ **REPEAT**

③ Press the "REPEAT" button a third time to cancel repeat function. The REPEAT Indicator will not be displayed.
③ Presione el botón "REPEAT" tres veces para cancelar la función de repetición. El indicador REPEAT no se enseñará en la exhibición.
③ Appuyez sur le bouton de "REPEAT" trois fois de décommander la fonction de répétition. L'indicateur de REPEAT ne sera pas montré.

PROGRAM PLAY / REPRODUCCIÓN DEL PROGRAMA / LECTURE DU PROGRAMME

You can program up to 20 tracks. / Usted puede programar hasta 20 temas. / Vous pouvez mémoriser jusqu'à 20 mélodies.

In the Stop Mode: / En modo stop: / Dans le mode stop:

① **PROGRAM**

① Press the "PROGRAM" button. PROG Indicator will flash.
① Presione el botón "PROGRAM". El indicador PROGRAM pestañeará.
① Appuyez sur le bouton de "PROGRAM". L'indicateur de PROGRAM clignotera.

② **SKIP/SEARCH UP** OR **SKIP/SEARCH DN**

② Press either "SKIP/SEARCH UP or DN to select the song.
② Presione el "SKIP/SEARCH UP ó DN" para seleccionar la canción.
② Serrez "SKIP/SEARCH UP ou DN" pour choisir la chanson.

③ **PROGRAM**

③ Then press "PROGRAM" button to set into memory.
③ Luego, presione el botón PROGRAM para gravarlo en
③ Appuyez sur alors le bouton de PROGRAM pour placer dans la mémoire.

REVIEWING A PROGRAM / REVISIÓN DEL PROGRAMA / RÉVISION D'UN PROGRAMME

In the Stop Mode: / En modo stop: / Dans le mode stop:

④ **REPEAT STEPS 2 AND 3 TO ADD ADDITIONAL TRACKS**

④ Repeat steps 2 and 3 until desired songs are in memory.
④ Repita los pasos 2 y 3 hasta que las canciones deseadas estén en la memoria.
④ Répétez les étapes 2 et 3 jusqu'à ce que les chansons désirées soient dans la mémoire.

⑤ **PLAY/PAUSE**

⑤ Press "PLAY/PAUSE" to play program.
⑤ Presione "PLAY/PAUSE" para tocar las canciones programadas.
⑤ Serrez "PLAY/PAUSE" pour jouer le programme.

TO EDIT THE PROGRAM // PARA EDITAR EL PROGRAMA / POUR ÉDITER LE PROGRAMME

In the Stop Mode: / En modo stop: / Dans le mode stop:

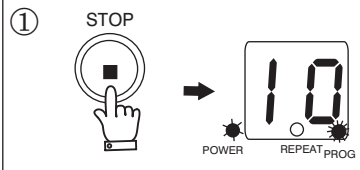

① Press the "STOP" button.
① Presione el botón "STOP".
① Appuyez sur le bouton de "STOP".

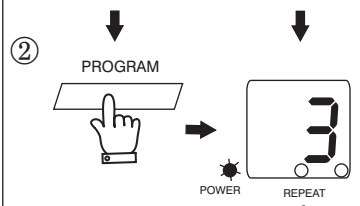

② Press the "PROGRAM" button to review all songs in program memory.
② Presione el botón "PROGRAM" para revisar todas las canciones ya programadas.
② Appuyez sur le bouton de "PROGRAM" pour passer en revue toutes les chansons dans la mémoire de programme.



③ Press either "SKIP/SEARCH UP or DN to select the desired song.
③ Presione el "SKIP/SEARCH UP ó DN" para seleccionar la canción deseada.
③ Serrez "SKIP/SEARCH UP ou DN" pour choisir la chanson désiré.

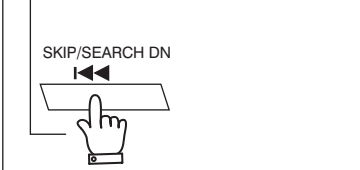
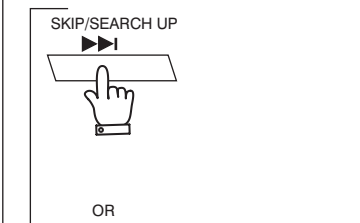

④ Press "PROGRAM" button to set the song into memory.
④ Presione el botón "PROGRAM" para grabar la canción en la memoria.
④ Appuyez sur le bouton de "PROGRAM" pour placer la chanson dans la mémoire.

⑤ REPEAT STEPS 3 AND 4 TO ADD ADDITIONAL TRACKS

⑤ Repeat steps 3 and 4 to edit the program.
⑤ Repita pasos 3 y 4 para corregir el programa.
⑤ Répétez des pas 3 et 4 pour réviser le programme.

NOTE:

You can edit the programmed tracks or add additional programmed tracks by following these steps. The program only can be edited during program set.

NOTA:

Puede editar los temas programados o añadir temas adicionales programados siguiendo estos pasos. El programa solo puede ser editado durante la colocación del programa.

NOTE:

Vous pouvez éditer les mélodies programmées ou ajouter des mélodies supplémentaires programmées en suivant les points. Le programme peut être édité pendant le réglage du programme.

CANCELING THE PROGRAM // PARA CANCELAR LA REPRODUCCIÓN DEL PROGRAMA / POUR ANNULER LA LECTURE DU PROGRAMME

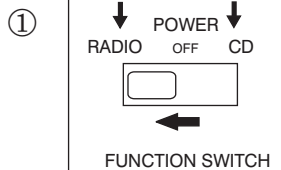

① Slide Function switch to Radio or CD to cancel program memory.

① Resbale el interruptor de la función hacia la RADIO ó el CD hacia la memoria del programa para cancelarla.
① Glissez le commutateur de fonction à la RADIO ou le CD à la mémoire de programme d'annulation.

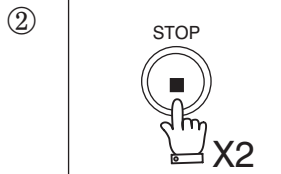

② Press the "STOP" button twice to cancel program memory.
② Presione el botón "STOP" para cancelar la memoria programada.
② Appuyez sur le bouton de "STOP" à la mémoire de programme d'annulation.

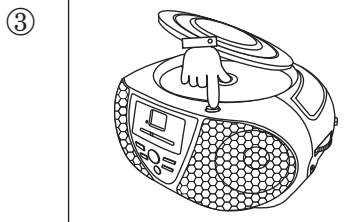

③ Press "OPEN" button. Once open the program memory will be cancelled.
③ Presione el botón "OPEN". Ya que esté abierto, la memoria programada será cancelada.
③ Appuyez sur le bouton de "OPEN". Une fois ouverte, la mémoire de programme sera décommandée.

CARE AND MAINTENANCE / CUIDADO Y MANTENIMIENTO / SOINS ET ENTRETIEN

GENERAL / GENERAL / GÉNÉRALE

COMPACT DISCS / DISCOS COMPACTOS / DISQUES COMPACTS

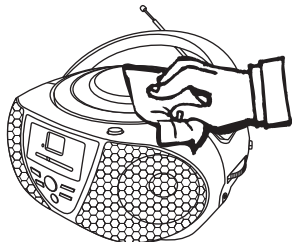

- Use a soft, clean cloth moistened with plain, luke-warm water to clean the exterior of the unit.
Utilice un paño suave ligeramente humedecido en agua tibia para limpiar el exterior de la unidad.
Utilisez un chiffon doux et propre imbibé d'eau tiède pour nettoyer l'extérieur de l'appareil.

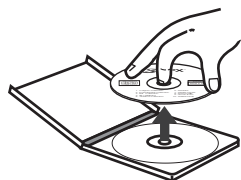

- Remove the CD from the case by holding it at the edges while pressing the center hole lightly.
Tome el CD de los costados y presione ligeramente en el agujero del centro cuando retire el CD de su caja.
Prenez le CD par les côtés et par le trou du centre pour retirer celui-ci de sa boîte.

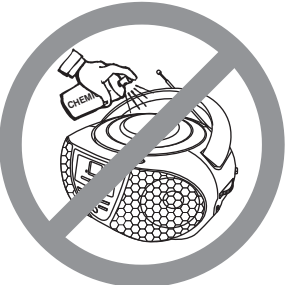

- Never use solvents such as benzene or other strong chemical cleaners since these could damage the unit's finish.
No use ningún solvente como benceno u otros limpiadores químicos fuertes, ya que pueden dañar el acabado de la unidad.
N'utilisez jamais des solvants comme le benzène ou d'autres produits de nettoyage chimiques puissants car ils peuvent endommager l'appareil.

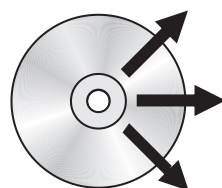

- Do not touch the shiny surface of the CD or bend the CD.
No toque la superficie brillante del CD o doble el mismo.
Ne touchez pas la partie reluisante du CD et ne le pliez pas.
- Place the CD into the tray with the label facing up.
Coloque el CD en las bandeja con la etiqueta hacia arriba.
Mettez le CD dans le plateau avec l'étiquette vers le haut.



- It is important that no liquid reaches the inside of the unit.
No permita que entre líquido dentro de la unidad.
Ne versez pas du liquide à l'intérieur de l'appareil.

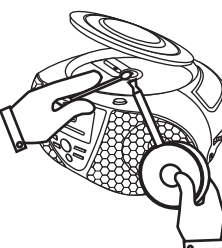

- A dirty CD may not play correctly. If a CD becomes dirty, wipe it with a soft cloth in a straight line from center to edge.
Un CD sucio no funcionará correctamente. Si el CD se ensucia, límpielo con un paño suave en línea derecha, desde el centro y hacia los costados.
Un CD sale ne sera pas lu correctement. Si le CD est sale, nettoyez-le avec un chiffon doux en procédant du centre vers l'extérieur.

- A dirty lens will cause sound skipping and, if the lens is very dirty, the CD may not work. Open the CD door and clean using a camera lens brush/blower. Blow on the lens a couple of times and wipe the lens with the brush to remove dust. Blow on the lens once more.
Los objetivos sucios pueden causar sonido irregular y, si los objetivos están muy sucios, el CD puede no funcionar. Abra la tapa del compartimiento del disco y limpie los objetivos con un cepillo para objetivos. Sople los objetivos varias veces y límpielos con el cepillo para remover la suciedad.
Si les optiques sont sales, le son sera irrégulier et si les optiques sont trop sales, le disque compact ne fonctionnera pas. Ouvrez le couvercle du disque compact et nettoyez les optiques avec une brosse. Soufflez les optiques plusieurs fois et utilisez la brosse pour nettoyer la poussière.

- If the lens is still dirty, use a cotton swab. Start in the middle of the lens and work to the outside edge.
Si no puede limpiar los objetivos con un cepillo, utilice un palillo de cabeza de algodón. Comience en el medio de los objetivos y continúe hacia los costados.
Si vous ne pouvez pas nettoyer les optiques avec une brosse, utilisez un coton-tige. Passez-le doucement sur les optiques en procédant du centre vers l'extérieur.

- Avoid exposure to direct sun light, temperature extremes, and moisture.
Evite la exposición directa a la luz del sol, a las temperaturas extremas y a la humedad.
N'exposez pas le CD directement au soleil, aux températures extrêmes et à l'humidité.

CAUTION: Do not use any solvent (eg: record sprays, thinner, benzene, etc.) to clean a CD.
ATENCIÓN: No utilice ningún solvente (ej.: aerosoles para discos, diluyentes, benceno, etc.) para limpiar un CD.
ATTENTION: N'utilisez pas des solvants (ex: aérosols, diluants, benzène, etc.) pour nettoyer un CD.

WARNINGS AND PRECAUTIONS

TO PREVENT FIRE OR SHOCK HAZARDS, DO NOT EXPOSE THIS UNIT TO RAIN OR MOISTURE.

⚠ This symbol, located on back or bottom of the unit, is intended to alert the user to the presence of uninsulated "dangerous voltage" within the product's enclosure that may be of sufficient magnitude to constitute a risk of electric shock to persons.

⚠ This symbol, located on back or bottom of the unit, is intended to alert the user to the presence of important operating and maintenance (servicing) instructions in the literature accompanying the appliance.

⚠ This product utilizes a Class 1 laser to read Compact Discs. This laser Compact Disc Player is equipped with safety switches to avoid exposure when the CD door is open and the safety interlocks are defeated. Invisible laser radiation is present when the CD Player's lid is open and the system's interlock has failed or been defeated. It is very important that you avoid direct exposure to the laser beam at all times. Please do not attempt to defeat or bypass the safety switches.

Any use of the controls or an adjustment to the procedures other than those specified herein may result in hazardous radiation.

CAUTION: TO PREVENT ELECTRIC SHOCK, MATCH WIDE BLADE OF PLUG TO WIDE SLOT, FULLY INSERT.

TO REDUCE THE RISK OF ELECTRIC SHOCK, DO NOT REMOVE COVER (OR BACK). THERE ARE NO USER-SERVICEABLE PARTS INSIDE. PLEASE REFER ANY SERVICING TO QUALIFIED SERVICE PERSONNEL.

WARNING: Changes or modifications to this unit not expressly approved by the party responsible for compliance could void the user's authority to operate the equipment.

NOTE: This class "B" digital apparatus complies with Canadian ICES-003. This device complies with Part 15 of the FCC Rules. Operation is subject to the following conditions: 1) The device may not cause harmful interference, and 2) This device must accept any interference received, including interference that cause undesired operation. This equipment has been tested and found to comply with the limits for a Class B digital device, pursuant to Part 15 of the FCC Rules. Receiver complies with Part 15 of FCC rules when manufactured. These limits are designed to provide reasonable protection against harmful interference in a residential installation. This equipment generates, uses, and can radiate radio frequency energy and, if not installed and used in accordance with the instructions, may cause harmful interference to radio communications; however, there is no guarantee that interference will not occur in a particular installation. If this equipment does cause harmful interference to radio or television reception, which can be determined by turning the equipment off and on, the user is encouraged to try to correct the interference by one or more of the following measures:

- Reorient or relocate the receiving antenna.
- Increase the separation between the equipment and receiver.
- Connect the equipment into an outlet on a circuit different from that to which the receiver is connected.
- Consult the dealer or an experienced radio/TV technician for help.

Special Note

When placing your unit on a lacquered or natural finish, protect your furniture with a cloth or other protective material.

ADVERTENCIAS Y PRECAUCIONES

PARA REDUCIR EL RIESGO DE INCENDIOS O DE SACUDIDAS ELÉCTRICAS, NO EXPONGA ESTE APARATO A LA LLUVIA O A LA HUMEDAD.

⚠ Este símbolo, localizado detrás o en la parte de abajo de la unidad, indica la presencia de "tensiones peligrosas" sin aislar en el interior de la caja del producto que pueden ser de suficiente magnitud como para constituir un riesgo de sacudida eléctrica para las personas.

⚠ Este símbolo, localizado detrás o en la parte de abajo de la unidad, indica la presencia de instrucciones de operación y de mantenimiento (reparación) en el material impreso que acompaña el aparato.

⚠ Este producto utiliza un láser de Clase 1 para reproducir discos compactos. Este reproductor de discos compactos láser posee interruptores de seguridad que impiden la exposición a los rayos láser cuando la puerta del disco compacto está abierta y cuando los dispositivos de seguridad han sido anulados. Hay radiación láser invisible cuando la tapa del reproductor de discos compactos está abierta y cuando el sistema de seguridad falla o es anulado. Evite la exposición directa a los rayos láser. Por favor no intente anular o eludir los interruptores de seguridad.

Usted puede recibir una radiación peligrosa si utiliza los botones o aplica los procedimientos de manera diferente a la que ha sido indicada en este documento.

AVISO: PARA EVITAR UNA DESCARGA ELÉCTRICA, INTRODUZCA LA HOJA MÁS ANCHA DEL ENCHUFE EN LA RANURA CORRESPONDIENTE DE LA TOMA Y EMPUJE HASTA EL FONDO.

PARA REDUCIR EL RIESGO DE SACUDIDAS ELÉCTRICAS, NO RETIRE LA TAPA (O LA PARTE POSTERIOR) DEL APARATO. DENTRO DEL APARATO NO HAY PARTES QUE PUEDAN SER REPARADAS POR EL USUARIO. LOS TRABAJOS DE REPARACIÓN DEBEN SER EFECTUADOS POR PERSONAL DE SERVICIO CALIFICADO.

ADVERTENCIA: El usuario puede perder el derecho de utilizar este aparato si efectúa cambios o modificaciones que no han sido expresamente aprobados por la autoridad responsable.

NOTA: Esta clase "B" de aparatos digital se conforma con ICES-003 Canadiense. Este dispositivo se conforma con la parte 15 de las reglas de la FCC. La operación está conforma a las condiciones siguientes:

- 1) El dispositivo puede que no cause interferencia dañosa, y
- 2) Este dispositivo debe aceptar cualquier interferencia recibida, incluyendo interferencia que cause la operación indeseada. Este equipo ha sido probado y ha demostrado cumplir con los límites establecidos para los aparatos digitales de Clase B, de acuerdo con el Apartado 15 de las Normas de la FCC. El receptor se forma de la parte 15 en las reglas FCC cuando fabricado. Estos límites han sido designados para proveer una protección razonable contra las interferencias perjudiciales en una instalación residencial. Este equipo genera, utiliza y puede irradiar energía radioeléctrica y, si no se instala y utiliza de acuerdo con las instrucciones, puede causar interferencias perjudiciales en las radiocomunicaciones. Sin embargo, no existe garantía de que no se produzcan interferencias en una instalación en particular. Si este aparato causa interferencias en la recepción de radio o de televisión, lo que puede determinarse desconectando y conectando el aparato, se recomienda tratar de corregir la interferencia de la siguiente manera:
 - Vuelva a orientar la antena o cambie su lugar de instalación.
 - Aumente la separación entre el equipo y el receptor.
 - Conecte el equipo a una toma de corriente cuyo circuito no sea el mismo que aquel al que ha conectado el receptor.
 - Consulte al concesionario o a un técnico de radio/televisión con experiencia.

AVERTISSEMENT ET PRÉCAUTIONS

POUR PRÉVENIR TOUT RISQUE D'INCENDIE OU D'ÉLECTROCUTION, NE PAS EXPOSER CET APPAREIL À LA PLUIE OU À L'HUMIDITÉ.

⚠ Ce symbole, situé derrière ou dessous de l'appareil, est destiné à avertir l'utilisateur de la présence d'une "tension dangereuse" non isolée dans le boîtier de l'appareil, dont l'intensité pourrait être suffisante pour constituer un risque d'électrocution pour les personnes.

⚠ Ce symbole, situé derrière ou dessous de l'appareil, est destiné à avertir l'utilisateur de la présence d'instructions importantes pour le fonctionnement et l'entretien (réparation) de l'appareil, dans la brochure qui accompagne celui-ci.

⚠ Ce produit lit des disques compacts à l'aide d'un laser de Catégorie 1. Ce lecteur de disques compacts possède des interrupteurs de sécurité qui protègent les individus contre les rayons laser lorsque la porte du disque compact est ouverte et lorsque les dispositifs de sécurité sont annulés. Ce produit émet des rayons laser lorsque le couvercle du compartiment à disques est ouvert et lorsque le système de sécurité est en panne ou est annulé. Évitez l'exposition directe aux rayons laser. S'il-vous-plait, n'essayez pas d'annuler ou de contourner les interrupteurs de sécurité.

Vous pourriez subir des radiations dangereuses si vous utilisez les commandes ou si vous appliquez les procédures d'une manière différente de celle indiquée dans ce mode d'emploi.

ATTENTION: POUR ÉVITER LES CHOCs ÉLECTRIQUES, INTRODUIRE LA LAME LA PLUS LARGE DE LA FICHE DANS LA BORNE CORRESPONDANTE DE LA PRISE ET POUSSER JUSQU'AU FOND.

POUR PRÉVENIR TOUT RISQUE D'ÉLECTROCUTION, NE RETIREZ PAS LE COUVERCLE (OU LA PARTIE POSTÉRIEURE) DE L'APPAREIL. VOUS NE DEVEZ PAS RÉPARER DES PIÈCES SE TROUVANT À L'INTÉRIEUR DE L'APPAREIL. LES RÉPARATIONS DOIVENT ÊTRE EFFECTUÉES PAR DU PERSONNEL QUALIFIÉ.

AVERTISSEMENT: Tout changement ou modification apporté(e) à cet appareil sans autorisation, peut entraîner l'interdiction d'utilisation de ce dernier.

REMARQUE: Cet appareil numérique de la classe "B" est conforme à la norme NMB-003 du Canada. Ce dispositif est conforme à la partie 15 des règles de FCC. L'opération est sujette aux conditions suivantes:

- 1) Il peut ne pas causer d'interférence nocive, et
- 2) ce dispositif doit accepter n'importe quelle interférence reçue, y compris l'interférence qui cause l'opération peu désirée. Cet appareil a été testé et il a été constaté qu'il respecte les limites fixées pour les appareils numériques de la Catégorie B, par la Section 15 des Normes FCC. Le récepteur est conforme à la partie 15 de règles de FCC une fois construit. Ces limites ont été fixées afin de fournir une protection raisonnable contre les interférences nocives dans un logement résidentiel. Cet appareil produit, utilise et peut émettre de l'énergie radioélectrique et, s'il n'est pas installé et utilisé suivant le mode d'emploi, il peut produire des interférences nocives sur les radiocommunications. Cependant, il peut y avoir des interférences nocives dans des logements particuliers. Si l'appareil produit des interférences sur la réception radio ou télévision (ce qu'on peut constater lorsqu'on débranche ou lorsqu'on raccorde celui-ci), nous vous recommandons de corriger ce problème de la manière suivante:
 - Réorientez l'antenne ou changez l'appareil de place.
 - Séparez davantage l'appareil du récepteur.
 - Branchez l'appareil à une prise de courant faisant partie d'un circuit différent de celui auquel est branché le récepteur.
 - Consultez le vendeur ou un technicien de radio/télévision expérimenté.

Note Spéciale

En plaçant votre unité sur une finition laquée ou normale, protégez vos meubles avec un tissu ou autre protecteur matériel.

TROUBLESHOOTING GUIDE / GUÍA DE RESOLUCIÓN DE PROBLEMAS / EN CAS DE PROBLÈMES

PROBLEM	POSSIBLE CAUSE	SOLUTION
No sound is heard.	Power is not on.	Replace the batteries. Press the PLAY/PAUSE Button.
		Make sure FUNCTION Switch is set to proper function.
	VOLUME Control is set to minimum.	Adjust the VOLUME Control.

PROBLÈME	CAUSA PROBABLE	SOLUTION
No hay sonido.	El aparato está apagado	Cambie las pilas. Presione el botón PLAY/PAUSE.
		Coloque el interruptor FUNCTION en la función deseada.
	El botón VOLUME está en mínimo	Ajuste el botón VOLUME.

PROBLÈME	CAUSE PROBABLE	SOLUTION
Il n'y a pas de son.	L'appareil est éteint.	Changez les piles. Appuyez sur le bouton PLAY/PAUSE.
		Réglez l'interrupteur FUNCTION sur la fonction appropriée.
	Le bouton VOLUME est sur MIN.	Réglez le bouton VOLUME.

CD PLAYER		
Disc is inserted but tracks are not displayed.	Disc is inserted upside-down.	Insert disc correctly (label up).
	Disc is dirty.	Wipe clean with soft cloth.
	Disc is scratched.	Use a new disc.
	Disc is seriously warped.	Use a new disc
Certain sections of the disc are not played normally.	Disc is dirty.	Wipe clean with soft Cloth.
	Disc is scratched.	Skip over scratched sections; otherwise, replace the disc.

REPRODUCTOR CD		
Ha insertado el disco pero no puede ver los temas en el visualizador	Disco colocado al revés.	Coloque el disco correctamente (etiqueta hacia arriba)
	Disco sucio.	Límpielo con un paño suave.
	Disco rayado.	Coloque un nuevo disco.
	Disco doblado.	Coloque un nuevo disco.
El aparato no reproduce ciertas secciones del disco correctamente.	Ha entrado humedad en la platina del disco compacto.	Saque el disco compacto y deje el aparato abierto durante una hora para que se seque.
	Disco sucio.	Límpielo con un paño suave.
	Disco rayado.	Salte las secciones rayadas o cambie el disco

LECTEUR CD		
Le numéro de mélodie n'est pas affiché quand le disque est en place.	Le disque a été mis à l'envers.	Insérez le disque correctement (étiquette vers le haut).
	Disque sale.	Nettoyez avec un chiffon doux.
	Disque a des égratignures.	Insérez un nouveau disque.
	Disque déformé.	Insérez un nouveau disque.
L'appareil ne lit pas certaines sections du disque correctement.	Il y a de l'humidité à l'intérieur de la platine du disque compact.	Enlevez le disque compact et laissez l'appareil ouvert pendant une heure pour que l'humidité s'évapore
	Disque sale.	Nettoyez-le avec un chiffon doux.
	Disque a des égratignures.	Sautez les sections avec des égratignures ou changez le disque.

AUDIO ENCOUNTER

The accessories with the STAR pertain particularly to this unit.

AC Adapters
We have the AC adapter to match your portable player. **\$9.99** +S/H

DC Adapters
Power your portable in the car! **\$5.99** +S/H

Amplified Speakers
Our Amplified Speakers can magnify your CD pleasure. **\$14.99** +S/H

Belt Clip
Our Belt Clip for those on the go. **\$2.99** +S/H

Multi-Input Selector Switch
Connect up to 4 devices (DVD, TV, VCR, Video Game System, etc.) to our surround sound speaker system or a TV with a single input. **\$12.49** +S/H

Cassette Adapters
Listen to your portable in the car! Plug this cassette adapter into the line-out or headphone jack and pop it in your car's cassette player. **\$5.99** +S/H

Complete Accessories Package
Includes: AC adapter, DC adapter and cassette adapter. **\$17.49** +S/H

Complete Car Kit
Our Complete Car Kit includes a DC adapter and a cassette adapter. **\$9.99** +S/H

Earclip Headphones
Upgrade to these stylish headphones with replaceable colored switchplates. Each pair of these innovative headphones comes with 4 switchplates (mango, kiwi, blueberry & grape colors). **\$5.99** +S/H

Professional Headphones
We have a wide selection of replacement headphones to choose from. Most models feature our convenient in-line volume control. Add new dimension to your music with these pro-quality headphones! All three models feature a collapsible design, attractive carrying pouch and dual plug adapter.
HP-HF-620 Stylish pro headphones. **\$9.99** +S/H
HP-SRS-3 Features variable SRS-3 surround sound. **\$19.99** +S/H
HP-VS980 Features variable vibrating subwoofer. **\$14.99** +S/H

Wall-Mounting Speaker Brackets
Complete your home theater experience with these easy-to-install mounting brackets. **\$19.99** +S/H

GPX Polo Style Shirts
Our Polo style shirts feature an embroidered GPX logo on the front chest. Available in M, L, XL and XXL sizes. **\$14.99** +S/H

GPX

Name: _____
Address: _____
Phone #: _____
Model #: _____
Item #: _____
Suffix #: _____
Amount: _____
Shipping and Handling: _____
Total: _____

1: Fill out the information to the right.
2: Clip out coupon.
3: Send it with your check to:
GPX 2116 CARR ST. ST. LOUIS, MO 63106
Make check payable to GPX.

* Add \$5.00 when ordering 1 or 2 items, 3 or more items add \$10.00. (for shipping and handling.)